

Klinkhandpers Crocodile CCU 523

BTM

by Talas
Plaatverbindingstechniek

Booster



Eénhands-
bediening



360° draaibaar

Kenmerken:

- meervoudig gebruik van de klinkhandpers
- **brede opening** door beweegbare kaak
- goede toegang tot de stukken
- veilige en gecontroleerde persslag
- **robuust** design
- **360° draaibaar** met stops elke 90°
- eenvoudige bediening
- snelle drukcyclus
- het gebruik van ronde en rechthoekige verbinding
- regelbaar door slag of druk
- luchtbesparend instrument

www.talas.be

TALAS NV-SA
Paardenkerkhofstraat 56 B · 2800 Mechelen
Tel. +32(0)15.61.60.07 · Fax +32(0)15.61.75.27
Email. info@talas.be · www.talas.be

BTM

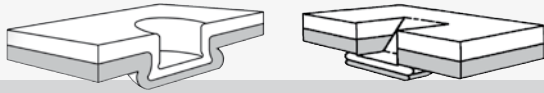

Verbeterde **BTM Crocodile Klippers Unit CCU 523**

BTM

by Talas
Plaatverbindingstechniek

Hoge perskracht samen met een korte cyclustijd is kenmerkend voor de BTM Crocodile unit. De geïntegreerde draai-ophanging maakt het mogelijk de klippers unit 360° te draaien, zonder de hydraulische en pneumatische controle slangen te torsen.

De roterende ophanging is uitgerust met pallen elke 90° voor eenvoudig gebruik in rechthoekige producten. Deze klippers unit kan worden aangedreven door een pneumo-hydraulische versterker (Booster) met slechts 6 bars luchttoevoer of met een hydraulisch vermogen en elektrische bediening.

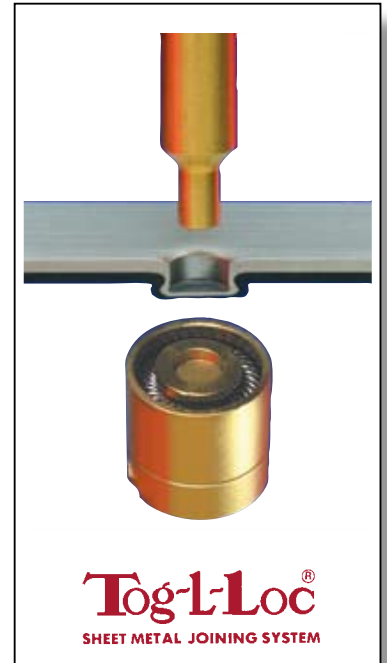

OPSPANNEN VERVORMEN KLINKEN



DE PLAAT IS
OPGESPANNEN

DE STEMPEL DRUKT DE
PLAAT IN DE MATRIJS

HET KLINKEN IS
GEVORMD

Technische gegevens: CCU 523

| | |
|-------------------------|--|
| Gewicht: | 8.0 kg |
| Perskracht: | 44 kN |
| Cyclustijd: | 1-1.5 s |
| Persslag: | 6 mm |
| Opening: | 41 mm |
| C-beugel: | 50 mm |
| Max. plaatdikte: | 3.5 mm |
| Batterij: | pneumo-hydraulische Booster 360 bar bij 6 bar luchttoevoer hydraulisch bij 380 V voedingsspanning |

Omvang van het aanbod:
een set van gereedschap ingebouwd en opgezet volgens de plaatdikte.

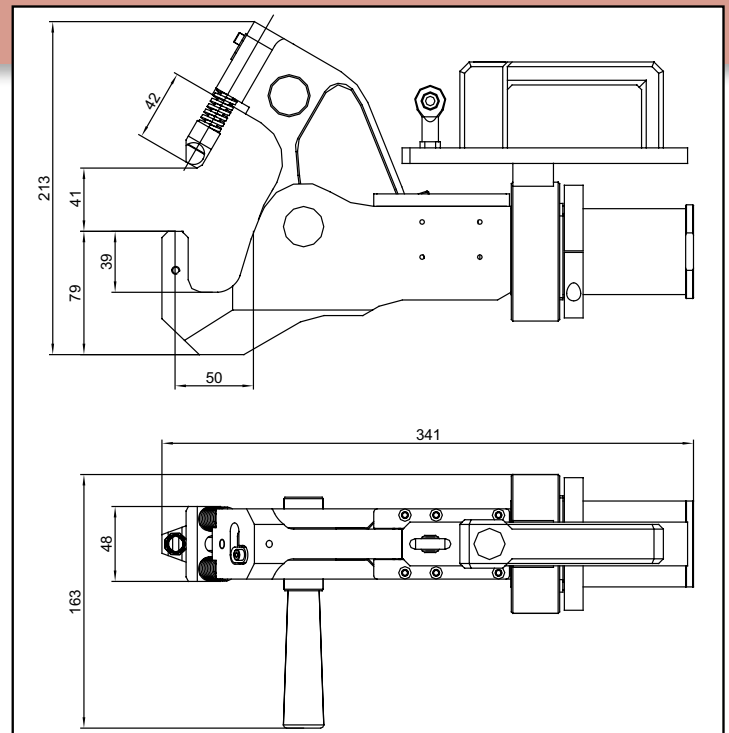

www.talas.be

TALAS NV-SA

Paardenkerkhofstraat 56 B · 2800 Mechelen
Tel. +32(0)15.61.60.07 · Fax +32(0)15.61.75.27
Email. info@talas.be · www.talas.be

BTM

www.btm-europe.de